

# КОВЕР

«телескопич.» из чугуна



№ для заказа	Модель для:	Модель	Материал	Вес
1850	Вентили домового ввода	Ковер в сборе, без регулировочного кольца	серый чугун, с битумным покрытием	7,0
2050	Задвижки и Комби-Т			12,2

Регулируемый по высоте ковер DIN см. страницу М 3/5



макс. допустимая нагрузка  
200 кН

## Ковер телескопический

регулировочные кольца позволяют регулировать высоту ковера относительно уровня поверхности дороги!

Цилиндрическая направляющая, соединенная с коническим посадочным гнездом, обеспечивает жесткую и бесшумную установку крышки.

Благодаря этой конструкции крышка открывается легко.

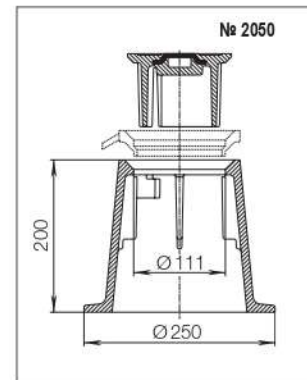
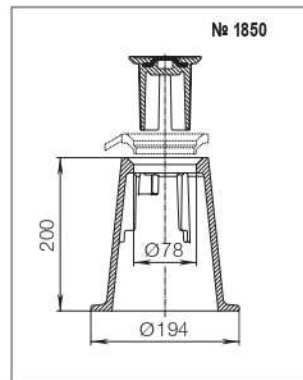

### Комплектующие | запасные части

- Крышка для регулируемого ковера из серого чугуна, с битумным покрытием

№ для заказа	для ковера	Вес
1860	№ 1850	1,30
2060	№ 2050	2,65

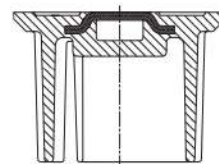

- Регулировочные кольца из серого чугуна, с битумным покрытием  
Для регулировки высоты ковера

№ для заказа	для регулируемого ковера	Высота Вес					
		12	15	20	30	40	50
2030	№ 1850	0,50	0,70	0,90	1,10	1,50	1,20
2040	№ 2050		1,00	1,40	2,00	2,70	3,50



- Опорная плита  
Штампованная оцинкованная сталь  
Размеры: 360 мм x 360 мм

№ для заказа	для ковера	Вес
3480	№ 1550, 1650, 1850	1,70
3490	№ 1750, 2050	1,70

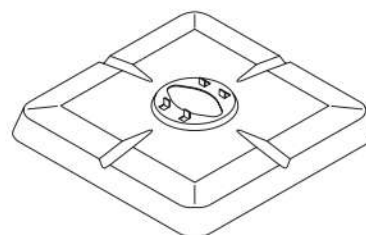

М 3/4



E. Hawle Armaturenwerke GmbH 4840 Vöcklabruck - Austria - Wagrainner Straße 13  
Tel.: +43 (0) 7672 72576 0 - Fax: +43 (0) 7672 78464 - E-Mail: hawle@hawle.at - www.hawle.com